



- 包装資材に関係なく、製品の箱詰めを行います。
段ボールケース・化粧箱・ばんじゅう・コンテナなどの箱に容器・平袋など製品に合せた集積形態を任意に行います。
- ケース内での製品の段積み、段積みパックされた製品の箱詰めが可能です。
- 容器搬送ラインを増やすことにより、複数品種の箱詰めが可能です。
- 画像処理を組み合わせることで、異物や商品抜け検査が行えます。
- 無人搬送システムと連動させることで、製品ケースを安全・確実に搬送することができます。また、自由度の高いラインレイアウトを組むことが可能です。



多関節ロボットによる自動コンテナ詰め装置および無人搬送システム FA1400K

移載装置 (多関節ロボット)



ギフト、生産ライン毎の品種が異なる箱詰めが可能です。
箱内の商品レイアウトを自由に変えたいお客様におすすめです。

搬送装置 (無人搬送システム)



他ラインへの自動搬送が可能です。
工場内物流の生産性向上を図りたいお客様におすすめです。

機械寸法 (参考)

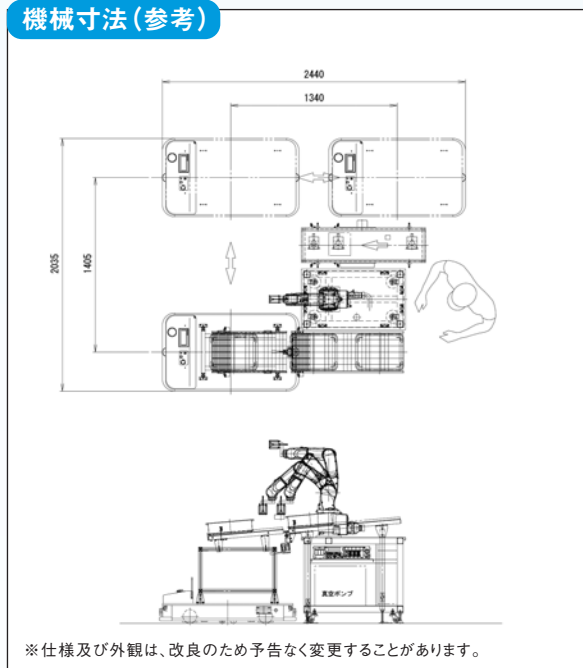

仕様表

能力	40~60カップ/分 (75丸・画像処理除く)
製品寸法	幅75~100mm 長さ75~100mm 高さ20~75mm *吸着ヘッド、集積の機種変更を行うことによる
製品形状	個別包装
電源	AC200V 30A
真空	真空ポンプ仕様
機械寸法	L2,500×W2,100×H2,500 (標準装置)
機械重量	約200kg (AGVS含む)
付属装置	吸着移載装置、真空ポンプ、製品搬送コンベア、 ケース搬送コンベア
別途仕様 (オプション)	製函機、封緘機、各種自動投入装置、日付捺印装置 ウェイトチェッカー、パレタイザー、トレイ段積み・段バラシ装置 バンド梱包機、帯び掛け装置

用途

カップ容器 (丸・角型)、缶容器、平袋
例)ゼリー、もずく、納豆、プリン、水羊羹など
※別途打ち合わせにより様々な品種に対応いたします。

オプション 設置例



■全自動粘着テープ製函機 <AF-5N>

マガジン部にスタッキングされた段ボールの取出し・組立て・底部のテープ貼りまでを毎時720ケースで処理します。設置スペースは約2m四方の省スペース設計です。(ストラバック株式会社)



■産業用インクジェットプリンター <CCS3000>

速乾性インクで印字対象の材質を選ばない、連続式小文字用インクジェットプリンター。賞味期限、ロットナンバーを商品に印字するほか、各種マーキングなどにもご使用頂けます。(紀州技研工業株式会社)



■無人搬送システム <AGVS>

工場内の自動化・省力化には欠かせない、自動搬送システム。コンパクトで、低床型。充実の安全性能、情報満載のタッチパネルも搭載。走行プログラムの構築が容易です。(株式会社ケンコントロールズ)



■文字検査装置 <PK-850>

印字結果をチェックする文字検査装置。高品位モデル。わかりやすい設定で確かな検査を行います。印字間違い・印字欠け・かすれなど、誤読リスクを未然に回避します。(紀州技研工業株式会社)

Faxcim 株式会社ファクシム

Factory Automation

URL <http://www.faxcim.co.jp>

E-mail info@faxcim.co.jp

<本社> 〒814-0165 福岡県福岡市早良区次郎丸5丁目1番8号

TEL 092-863-8588 FAX 092-863-8611

<福岡工場> 〒830-0066 福岡県久留米市荒木町下荒木876-1

TEL 0942-26-8850 FAX 0942-26-8860

<東京営業所> 〒104-0045 東京都中央区築地3丁目12番3号WELL2ビル2F

TEL 03-5148-5988 FAX 03-5148-5989

<宮崎営業所> 〒883-0031 宮崎県日向市比良町5丁目5番地

TEL 0982-55-8118 FAX 0982-55-8119